

# ビーチUltimate4'sリーグ第2戦

## 大会最終案内

### ・大会日程

日程：5月26日（日）

会場：熊本県玉名市岱明町 鍋松原海水浴場（松原海岸しおまちパーク）

タイムスケジュール：  
9時30分 受付開始  
10時00分 ビーチクリーン/キャプテンミーティング/組み合わせ抽選会  
11時00分 第一試合開始  
15時10分 大会終了

### ・受付

受付を大会本部にて行います。

**チームの代表者は【10時】までに受付をお済ませ下さい。**

受付時に参加費のご精算をお願いいたします。

### ・ビーチクリーン

**【10時】からビーチクリーンを行います。**

大会参加者の皆様は必ずご協力いただくようお願いいたします。

### ・組み合わせ抽選会

ビーチUltimate4'sリーグは毎回組み合わせを抽選で決定いたします。

### ・駐車場

駐車場は**第2駐車場**をご利用ください。第1駐車場はご利用いただけませんのでご注意ください。

### ・メディカルブース

九州看護福祉大学「スポーツサポートチーム アイリス」にご協力いただき、メディカルブースを設置いたします。

### ・保険

今大会はスポーツ保険に加入しております。

大会中にお怪我をされ、病院にかかる可能性がある方は大会当日中に本部にお立ち寄りいただき、申請書を受け取るようお願いいたします。

大会終了後の申請書の発行はお受けできませんのでご注意ください。

補償額の目安：通院 2,000円/1日、入院 3,000円/1日

### ・大会諸注意

大会は雨天でも開催いたします。

但し、天候等の理由で主催/運営が危険と判断した場合には大会を途中で中止にする場合がございますのでご了承ください。

昼食やドリンク類のゴミは会場内のゴミ捨て場や周辺施設に捨てずにお持ち帰りいただくようご協力をお願いいたします。

### ・アクティビティ

会場となるしおまちパーク様のご協力により下記のサービスがございますので、ぜひご利用ください。

・アクティビティ：サップやスラックライン等のアクティビティを無料でご体験いただけます。

※各体験場所は天候等により変更になる場合がございます。必ず当日ご確認ください。

※サップは9:30～11:30の間に体験が可能です。受付は先着順。その他の体験は随時受付可能です。

・潮湯：大会当日はSNS投稿で潮湯を特別料金でご利用いただけます。詳しくはしおまちパークスタッフにお問い合わせください。

### ・キッチンカー

大会当日はキッチンカーの出店がございます。

ぜひご利用ください。

### ・競技補足

コートサイズ：幅25m × 縦75m（エンドゾーン15m）





ビーチUltimate4'sリーグ 第2戦 順位決定トーナメント

Eトーナメント

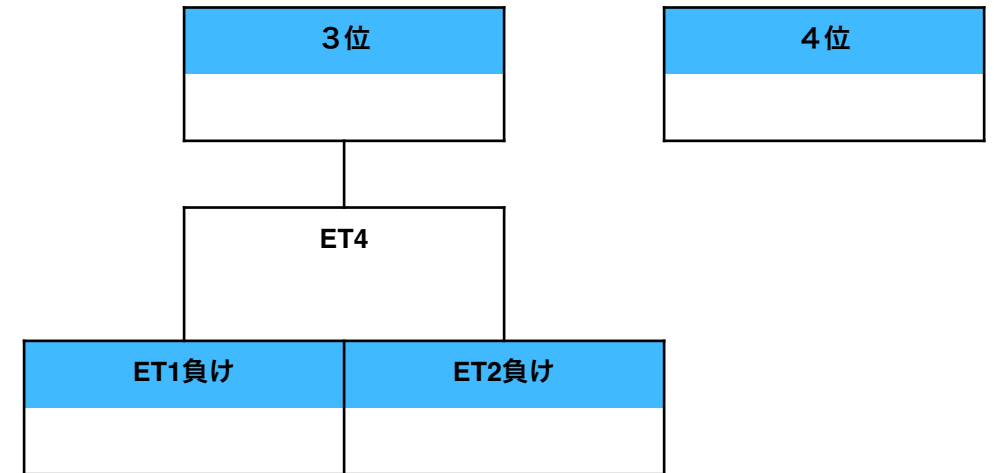
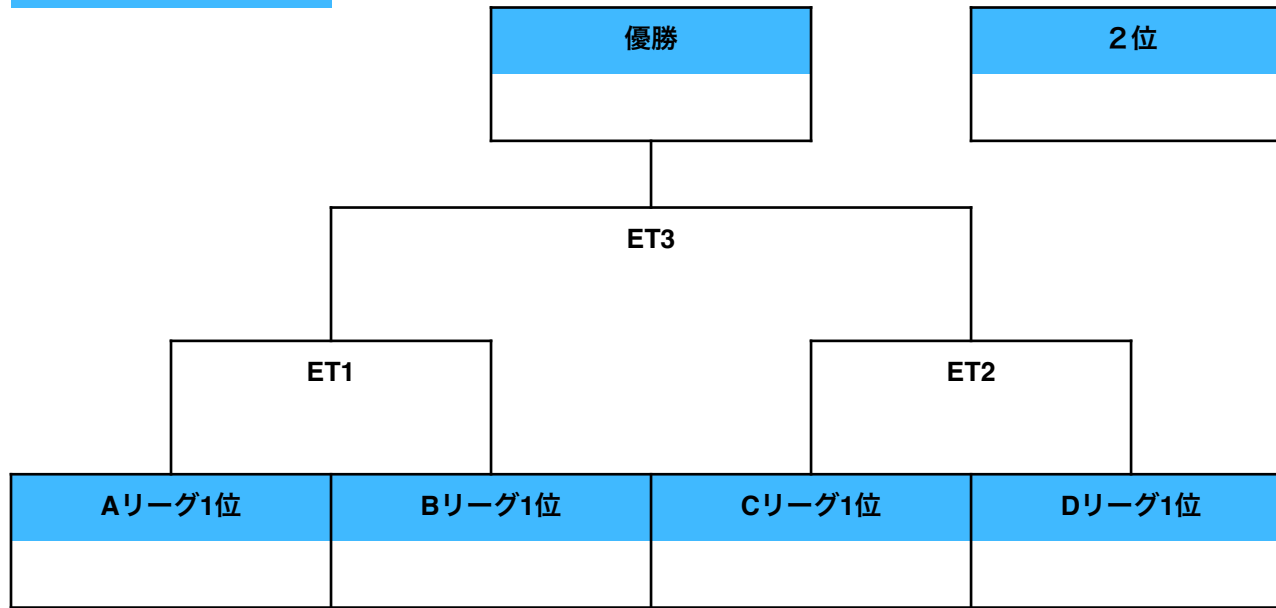

Fトーナメント

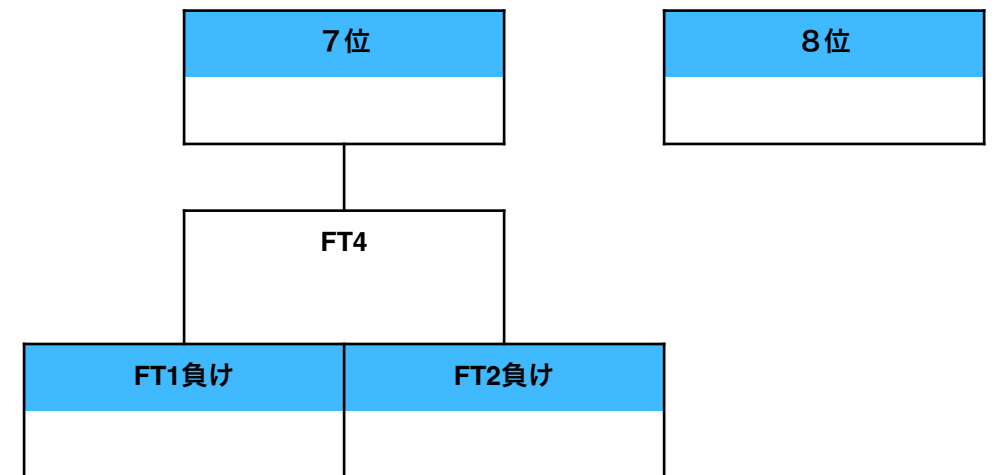
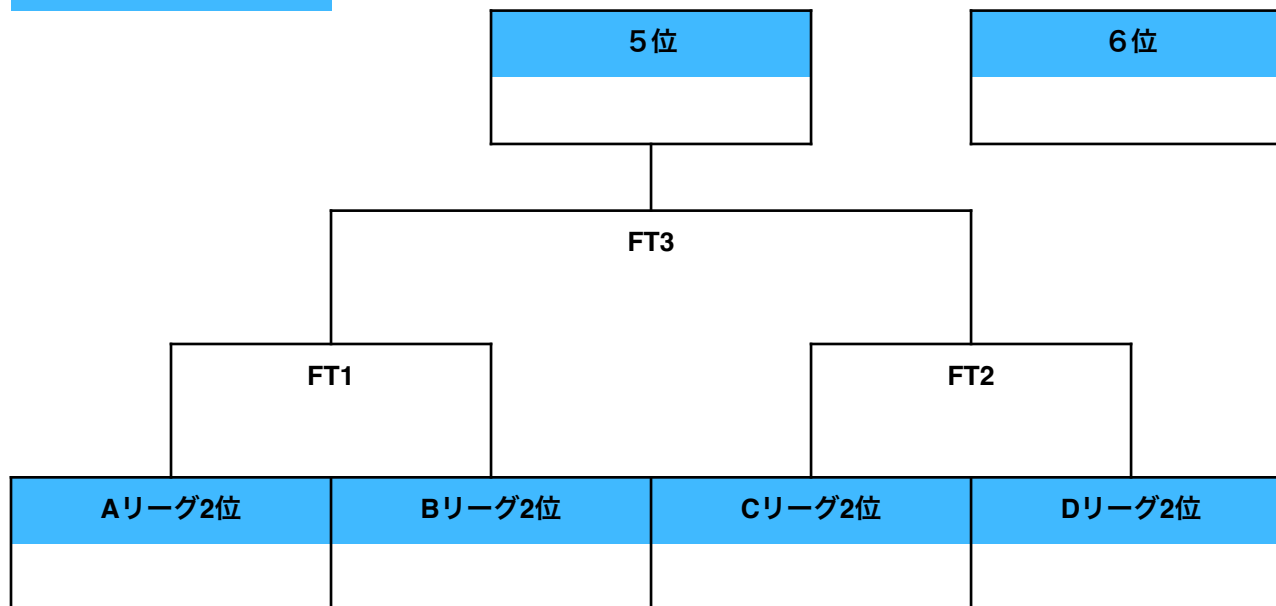

ビーチUltimate4'sリーグ 第2戦 順位決定トーナメント

Gトーナメント

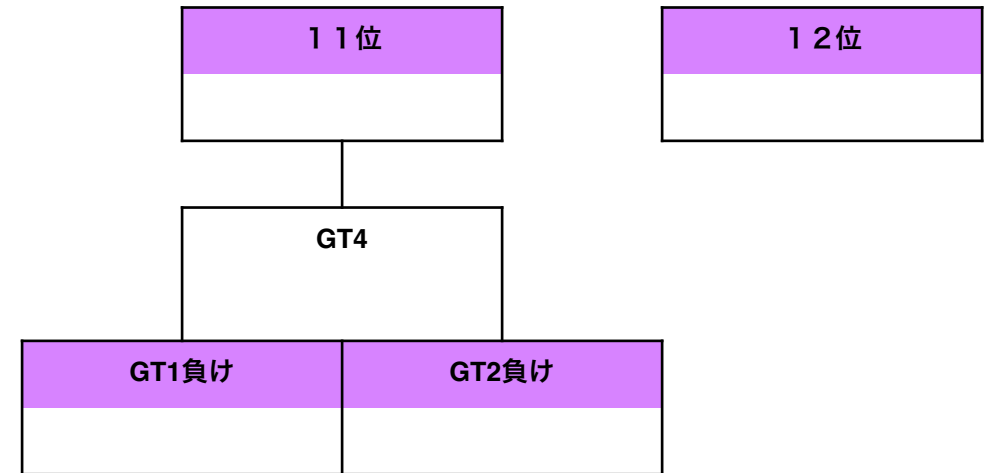
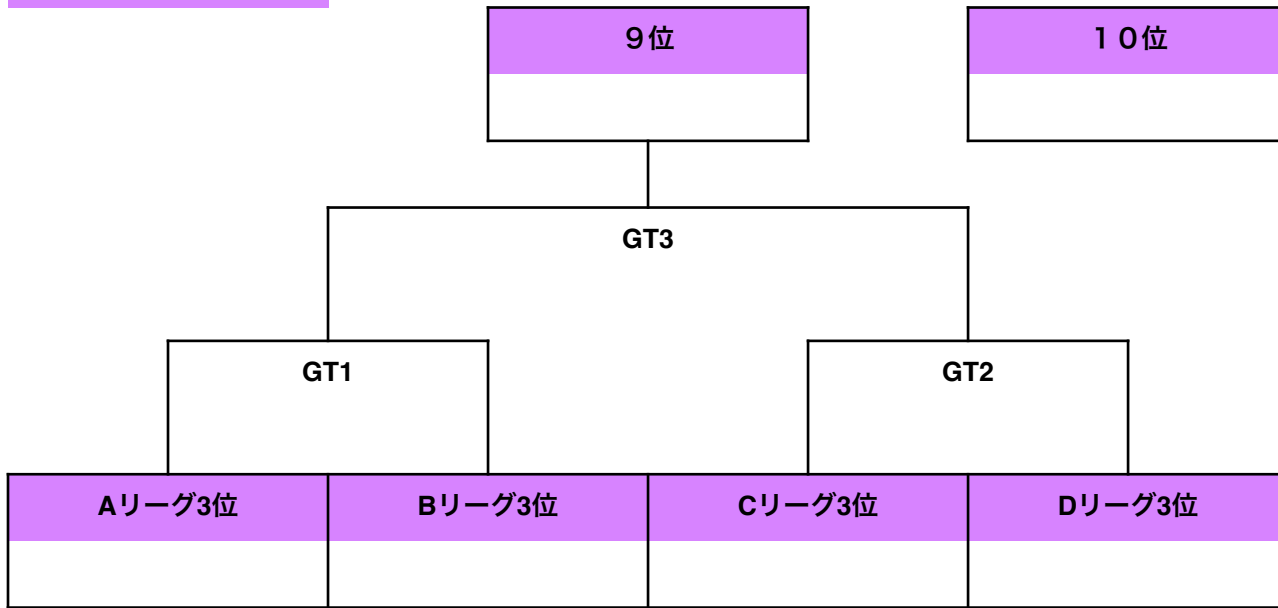

Hトーナメント

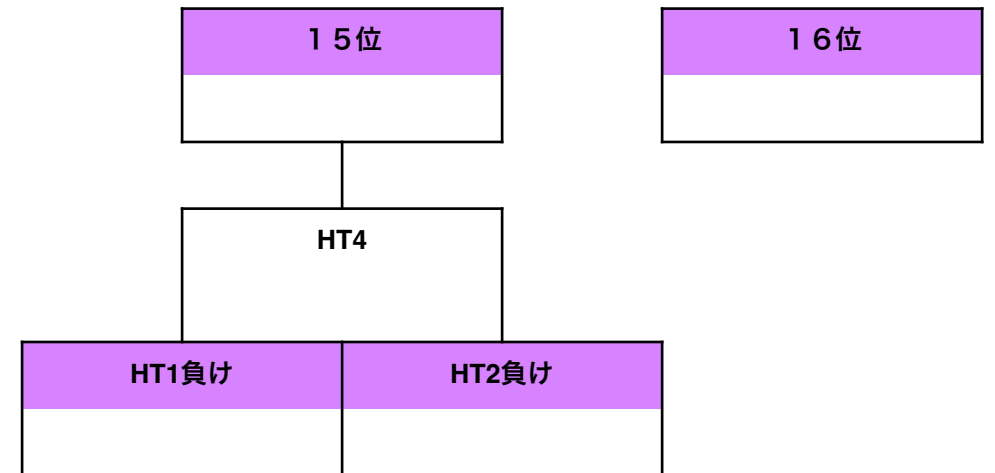
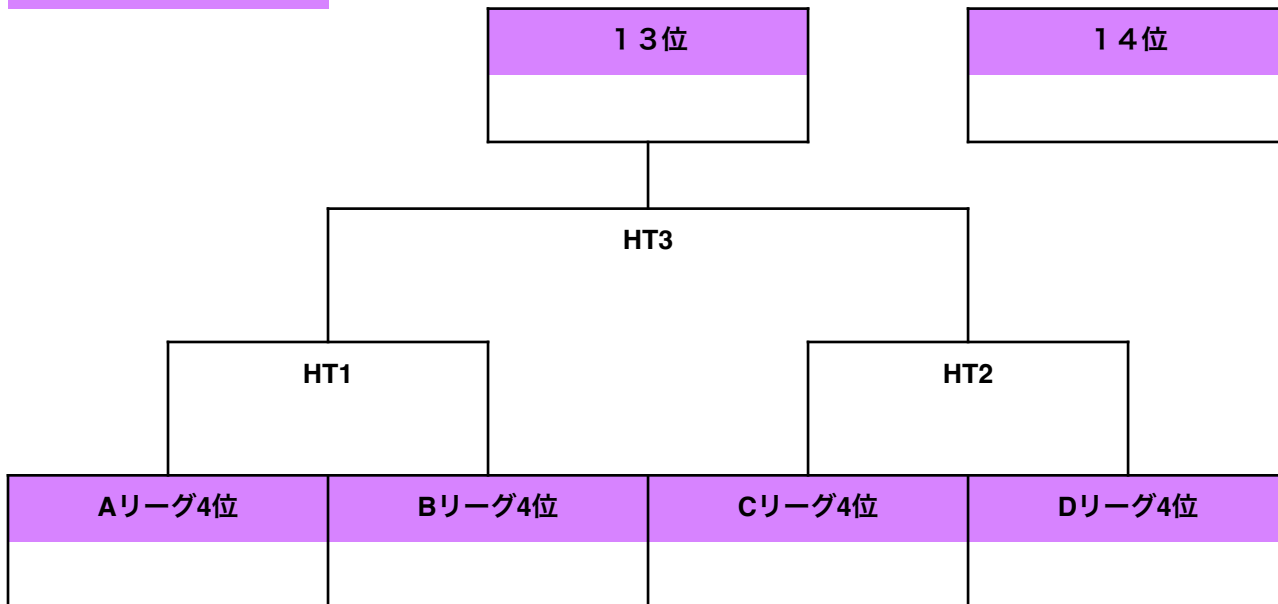

ビーチUltimate4'sリーグ 第2戦 タイムスケジュール

#	時間	第1コート	第2コート	第3コート	第4コート
	10:00	抽選会・ビーチクリーン			
1	11:00 ～ 11:15	AL1	AL2	BL1	BL2
2	11:20 ～ 11:35	CL1	CL2	DL1	DL2
3	11:40 ～ 11:55	AL3	AL4	BL3	BL4
4	12:00 ～ 12:15	CL3	CL4	DL3	DL4
5	12:20 ～ 12:35	AL5	AL6	BL5	BL6
6	12:40 ～ 12:55	CL5	CL6	DL5	DL6
7	13:30 ～ 13:45	GT1	GT2	HT1	HT2
8	13:50 ～ 14:05	ET1	ET2	FT1	FT2
9	14:10 ～ 14:25	GT3	GT4	HT3	HT4
10	14:30 ～ 14:45		ET4	FT3	FT4
11	14:50 ～ 15:05			ET3 (決勝戦)	

## 大会ルール

○2021-2024年版世界フライングディスク連盟(WFDF)アルティメット公式ルールに基づき、最新のルールに準じます。

### a. 試合形式

- ・ 試合時間は全試合15分。
- ・ 予選リーグは試合時間15分経過時点で同点でも終了。
- ・ 順位決定トーナメントは試合時間15分経過時点で同点の場合は1点差が付くまで試合を止めずに続行する。
- ・ タイムアウトは1試合各チーム1分1回とする。タイムアウトは試合時間に含まれる。
- ・ 得点の上限は設けない。
- ・ ストローリングカウントは最大「7」。
- ・ スローオフがインバウンズに触れる事なくアウトオブバウンズに出た場合、「ライン」もしくは「ブリック」を選択できる。ブリックはコート中央とする。
- ・ 今大会はオープン部門での開催の為、可能な範囲で男女比を合わせるものとする。

### b. リーグ内順位決定方法

- ・ リーグ内順位は以下の方法により決定する。
  1. 勝ち点数
  2. 直接対決の結果
  3. 得失点差
  4. 総得点
  5. 1~4全てで同点の場合は各チーム代表一人ずつがゴールラインの後方から遠い方のブリックポイントに向けてディスクを投げ、ディスクの位置がブリックポイントに近い方を上位とする。尚、ディスクを投げる順番はフリップにより決定する。

### c. 勝点数

○勝点数はその試合結果により以下の様に付与される。

- ・ 勝ち=3点
- ・ 引き分け=1点
- ・ 負け=0点

### d. その他

- ・ 試合開始は本部のエアホンに従うものとする。
- ・ 各コートに設置してあるストップウォッチは試合時間、並びにタイムアウトの時間測定として使用する。
- ・ 順位決定トーナメントでサドンデスが発生し次の試合が規定の開始時間に間に合わなかった場合には、両チームの準備が出来次第速やかに試合を開始する。(目安3分以内)